

Betjeningsveiledning

N

1. BETJENINGSVEILEDNING

Steng avløpet med dreiegrepet (nr.1) på innsiden av karet og fyll vann i karet. Vannets temperatur bør ikke overstige 45 grader. La ikke barn bade uten oppsyn.

2. GENERELT VEDLIKEHOLD

Karet bør selvfølgelig ikke utsettes for unormale påvirkninger, som f.eks. varme fra sigaretter, hårtørrer eller lign. Benytt kun sjampo og badesalt spesielt beregnet for badekar (produkter som inneholder blåstein bør ikke benyttes).

3. RENGJØRING

Boblebadet skal alltid rengjøres umiddelbart etter bruk, helst mens vannet renner ut og akrylen fortsatt er varm, ellers kan det danne seg en film av såpe og sjampo. Badekaret bør rengjøres regelmessig med flytende brun såpe eller annen fettende såpe.

Organiske oppløsningsmidler må ikke benyttes i boblebadet.

4. GARANTIBEVIS FOR NORGE

Dersom det konstateres feil ved det kjøpte badekaret, kan det overfor Danline A/S gjøres krav på garantiordningen som omfatter følgende garantibestemmelser.

Garantiperiode

Garantien gjelder ifølge FL-VVS 79 stk. 13.3.

Garantiens omfang

Danline A/S forplikter seg til for egen regning å avhjelpe fabrikasjons- og materialfeil som konstateres på badekaret under normal bruk i kjøperens private hjem, under forutsetning av at badekaret er kjøpt fabrikknytt.

Garantien omfatter ikke

Feil eller skader direkte eller indirekte oppstått ved feilbetjening, misbruk, mangelfullt vedlikehold, feilaktig innbygging, oppstilling, eller tilkopling, ved brann, ulykke eller lynnedslag, eller samt ved reparasjoner utført av andre enn reparatører godkjent av Danline A/S, og i det hele tatt feil eller skader som Danline A/S kan godtgjøre skyldes andre årsaker enn fabrikasjons- og materialfeil, eller for ekstra utgifter grunnet lukkede og ikke avtakbare frontdeksler.

Ansvarsbegrensning

Danline A/S hefter ikke for driftstap, avansetap eller andre indirekte tap som oppstår som følge av forsinkelser eller mangler ved det solgte.

Uberettiget tilkallelse av serviceassistanse

Før du tilkaller service, må du kontrollere de feilmuligheter du kan avhjelpe selv. Såfremt ditt krav om avhjelping er uberettiget, for eksempel hvis reklamasjonen skyldes feilbetjening, må du selv betale omkostningene forbundet med tilkallelse av serviceassistanse.

Transportkostnader

Skulle boblebadet ha fått en transportskade – under en transport som du ikke har besørget selv – skal du innen åtte dager rette henvendelsen til forhandleren du kjøpte boblebadet av.

Kjøpsloven

Denne garantien fratrar deg ikke retten til å gjøre et ev. ansvar etter kjøpsloven gjeldende overfor forhandleren du kjøpte badekaret av.

Hvor skal du henvende deg?

Henvendelser om feil rettes til Danline A/S.

1. Åpne/stenge avløp
2. Bunnpropp
3. Innstillingsbein
4. Avløp 40/50 mm

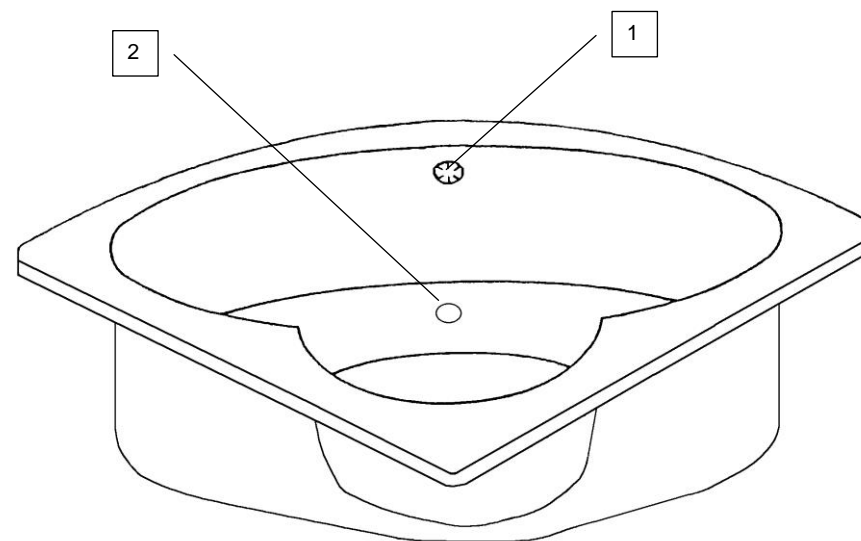
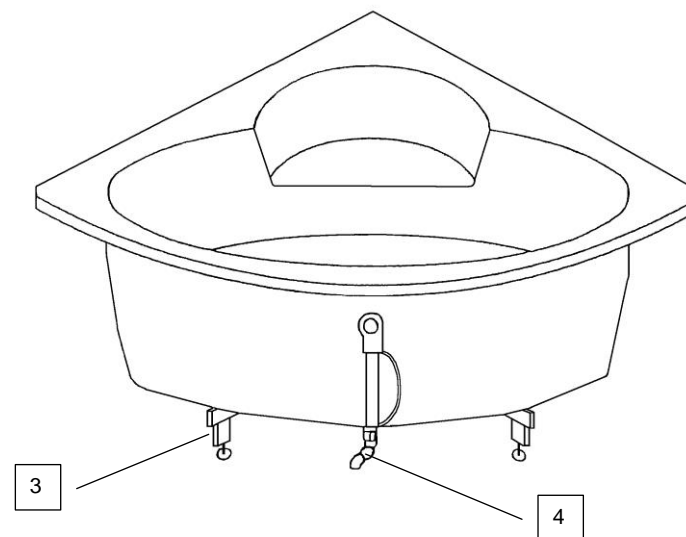

BETJENINGSVEILEDNING – N

BADEKAR – SYSTEM 00

TIL KUNDEN

Danline A/S
Nørregade 25, Vivild
DK-8961 Allingåbro
Tlf.: + 45 86 48 77 77
Faks: + 45 86 48 76 77
E-post: whirlpool@danline.com
www.danline.com